

[www.skovby.com](http://www.skovby.com)







Samle- & vedligeholdelsesvejledning  
Assembly & Maintenance Instructions  
Montage- & Pflegeanleitung  
Instructions d'assemblage et Entretien

**TILLÆGSPLADER  
EXTENSION LEAVES  
ALLONGES**

**SM118  
SM119  
SM120  
SM129**

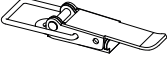

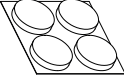

	<b>Antal</b> <b>Quantity</b> <b>Anzahl</b> <b>Nombre</b>	<b>Varenr.</b> <b>Item</b> <b>Artikel-Nr.</b> <b>Code</b>
	2 x a	994311
	2 x b	994311
	1 x c	994240
	8 x d	994041

#### Tillykke med dit nye Skovby-møbel

Skovby har gennem mere end 85 år udviklet sig til en af de førende producenter af komplette spisestue møblemener i Europa, og er blevet kendt over det meste af verden for møblernes tidløse design, enestående funktioner og håndværksmæssige kvalitet.

#### Håndværk

De klassiske håndværkstraditioner danner stadig basis for hvert eneste Skovby-møbel og er således din sikkerhed for, at du får det bedste af dansk møbeltradition og design. Træ er et tiltalende materiale bl.a. på grund af de smukke, individuelle strukturer, naturen har skabt. Det kan således ikke betragtes som fejl på produktet, når der forekommer mindre farve- og strukturforskelle, men blot som en understregning af, at hvert enkelt møbel er et unikt produkt, hvoraf der ikke findes to helt ens eksemplarer.

#### Pleje & vedligeholdelse

Følg **altid** den vedligeholdelsesfolder, der ledsager dit nye møbel.

#### Herzlichen Glückwunsch zu Ihrem neuen Skovby-Möbel

Skovby Møbelfabrik stellt seit mehr als 85 Jahren Esszimmermöbel her und ist heute einer der führenden Produzenten von kompletten Esszimmern in Europa. Die Firma ist in weiten Teilen der Welt für ihr zeitloses Design, ihre einzigartigen Funktionen sowie Ihre hohe handwerksmäßige Qualität bekannt.

#### Handwerk

Die klassischen Handwerkstraditionen bilden noch immer die Basis für jedes einzelne Möbelstück von Skovby und sind somit Ihre Sicherheit dafür, dass Sie das Beste aus dänischer Möbeltradition und dänischem Design erhalten. Holz ist ein ästhetisch ansprechendes Material u.a. wegen der von der Natur geschaffenen schönen individuellen Strukturen. Kleinere Farb- und Strukturunterschiede können somit nicht als Fehler betrachtet werden. Sie unterstreichen lediglich, dass jedes einzelne Möbelstück einmalig ist, und dass zwei Möbel somit nie 100% identisch sind.

#### Pflege und Erhaltung

Befolgen Sie **immer** die Anleitungen in der zusammen mit Ihrem neuen Möbelstück gelieferten Pflegebroschüre.

#### Congratulations on your new Skovby furniture

In the course of more than 85 years, Skovby has become one of the leading manufacturers of complete dining room suites in Europe. Skovby is known throughout the world for the timeless design, unique functions and fine workmanship of its furniture.

#### Craftsmanship

Traditional craftsmanship still forms the basis of each piece of Skovby furniture, so you can be confident that you are getting the very best of Danish furniture tradition and design. Wood is an appealing material, among other things because of the beautiful, individual structures created by nature. Consequently, minor differences in colour and texture should not be regarded as defects, but be perceived as unique and individual. Not two pieces of furniture are 100% identical.

#### Care & Maintenance

**Always** follow the care instructions leaflet accompanying your new furniture.

#### Félicitations avec votre nouveau mobilier Skovby

Pendant une période de plus de 85 ans, Skovby est devenu une des usines les plus importantes en meubles de salle à manger de l'Europe, et est connue par-delà le monde pour son design intemporel, ses fonctions uniques et son travail artisanal raffiné.

#### Artisanat

Les traditions classiques de l'artisanat sont encore toujours à la base de chaque meuble de la collection Skovby, et vous pouvez donc être assuré que vous avez acheté ce qu'il y a de mieux au point de vue de la tradition et du design du meuble danois. Le bois est un matériau noble, entre autres choses par sa structure individuelle que la nature lui a donnée. Par conséquent, des légères différences de ton et de structure ne doivent pas être considérées comme étant des fautes dans le produit, mais doivent vous rappeler que chaque table est une pièce unique; il n'existe pas deux meubles qui soient identiques à 100%.

#### Entretien

Veillez **toujours** suivre l'instruction d'entretien dans le dépliant qui accompagne le meuble.

Fjern pakkematerialet og sørg for at tillægspladen ligger med undersiden opad. Lad tillægspladen blive liggende i kassen indtil beslagene er monteret, så den ikke bliver ridset eller beskadiget.

Remove the protective packaging and make sure the underside of the extension leaf is facing upwards. Leave the extension leaf in the packaging until the catches are attached to avoid any scratching or damage.

Enlevez l'emballage et assurez vous que l'allonge soit placée avec le dessous vers le haut. Laissez l'allonge dans le carton jusqu'à ce que les charnières soient montées, ainsi vous évitez qu'elles soient raillées ou endommagées.

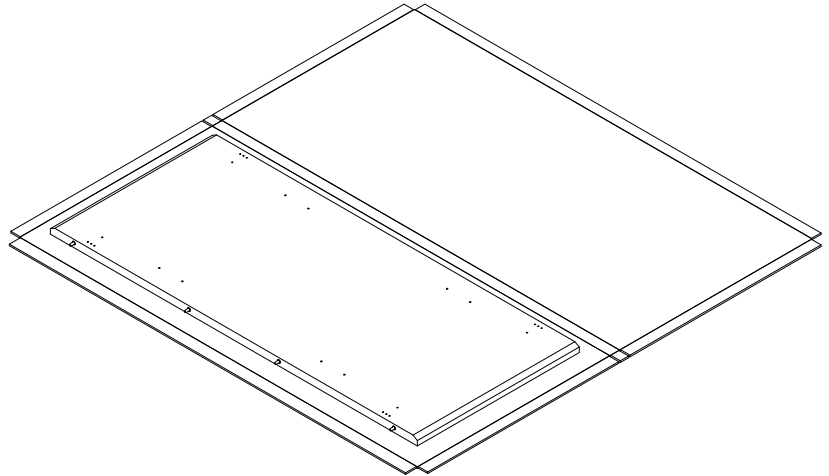

1

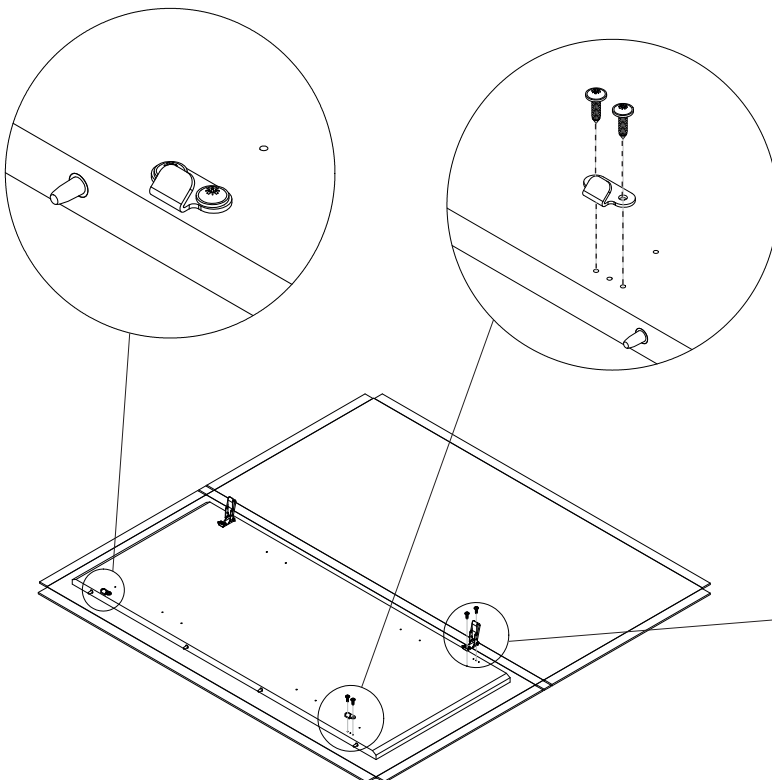

Monter kuffertbeslag og kroge ('a' og 'b') med de otte skruer ('d'). Krogene skal monteres i den side, hvor styretapperne sidder.

Mount the catches and hooks ('a' and 'b') with the eight screws ('d'). The hooks must be mounted in the same side as the guiding pins.

Montez les charnières coffre et les crochets ('a' et 'b') avec les huit vis ('d'). Les crochets doivent être montés sur le côté où les broche de guidage sont placées

2

## OBS! / NB / A NOTER

Denne guide gælder SM120  
 This applies for SM120  
 Cette instruction ne regarde que la SM120

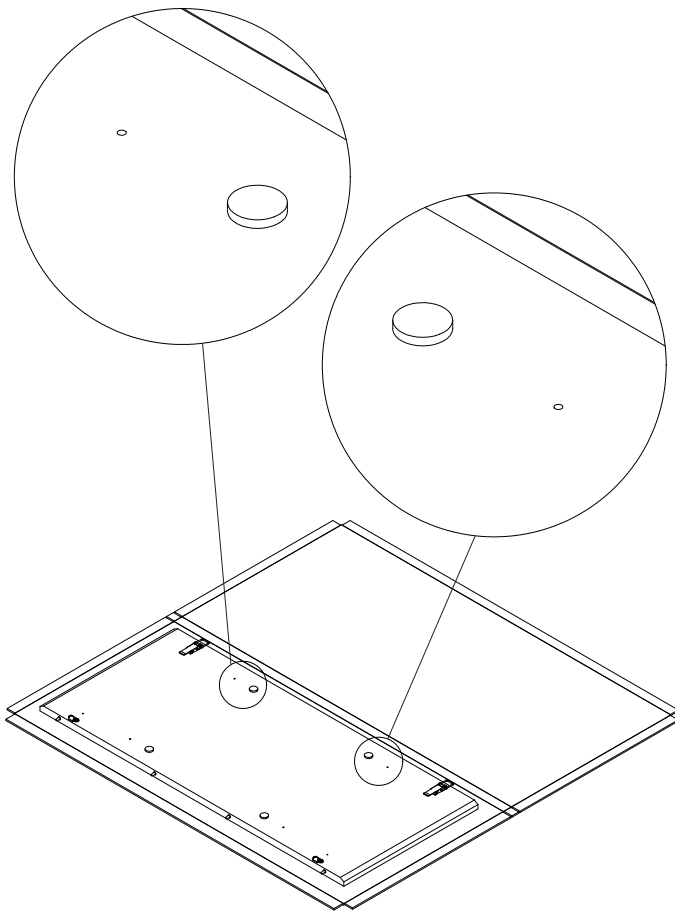

Placér de fire filt puder ('c') på de fire inderste markeringer (to i hver side).

Place the four felt pads ('c') on the four inner markings (two on each side).

Placez les quatre coussinets de feutre ('c') sur les quatre marquages à l'intérieur (deux à chaque côté).

Denne guide gælder SM118/119/129  
 This applies for SM118/119/129  
 Cette instruction ne regarde que la SM118/119/129

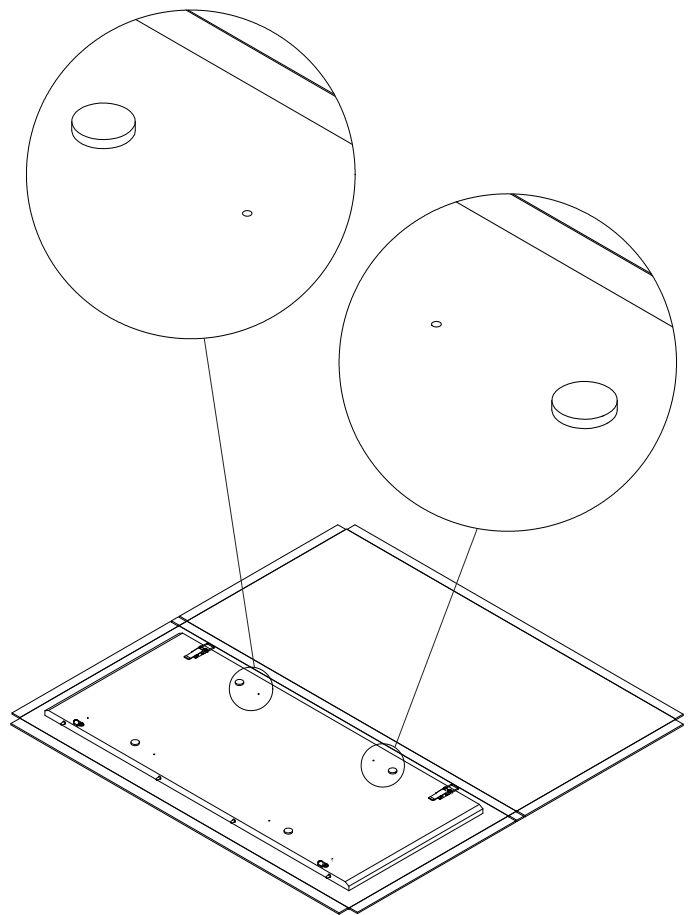

Placér de fire filt puder ('c') på de fire yderste markeringer (to i hver side).

Place the four felt pads ('c') on the four outer markings (two on each side).

Placez les quatre coussinets de feutre ('c') sur les quatre marquages à l'extérieur (deux à chaque côté).